

WALL-MOUNTED AIR CONDITIONER



Siège social

Avenue Jean Falconnier B.P. 14
01350 Culoz - France
Tel. : +33 (0)4 79 42 42 42
Fax : +33 (0)4 79 42 42 10
info@ciat.fr - www.ciat.com

Compagnie Industrielle
d'Applications Thermiques
S.A. au capital de 26 728 480 €
R.C.S. Bourg-en-Bresse B 545.620.114



ISO 9001 • ISO 14001
OHSAS 18001

CIAT Service

Tel. : 08 11 65 98 98 - Fax : 08 26 10 13 63
(0,15 € / mn)

Document non contractuel.

Dans le souci constant, d'améliorer son matériel, CIAT se réserve le droit de procéder sans préavis à toutes modifications techniques.

Non-contractual document. With the thought of material improvement always in mind, CIAT reserves the right, without notice to proceed with any technical modification.

Documento no contractual. En la preocupación constante de mejorar su material, CIAT se reserva el derecho de proceder, sin previo aviso, a cualquier modificación técnica.



Avec Ecofolio
tous les papiers
se recyclent.

Manuel d'utilisation
User manual
Manual de instrucciones



Ce produit a été conçu en conformité avec la directive "Basse Tension" (2014/35/CE) et la directive sur la compatibilité électromagnétique (2014/30/CE) de l'Union européenne.

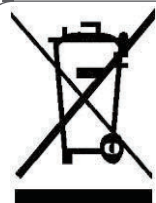

Élimination appropriée de ce produit (appareils électriques et électroniques usagés)

(Lorsque vous utilisez ce climatiseur dans les pays européens, il convient d'appliquer les directives suivantes.)

- Le symbole apposé sur le produit ou sa documentation indique que les appareils électriques et électroniques usagés (DEEE conformément à la directive 2012/19/CE) ne doivent pas être jetés avec les ordures ménagères. Il est interdit de jeter cet appareil avec les ordures ménagères. Plusieurs possibilités s'offrent à vous, pour l'élimination :
 1. Votre municipalité a mis en place des systèmes de collecte, grâce auxquels les utilisateurs peuvent se débarrasser de leurs déchets électroniques gratuitement.
 2. Lorsque vous achetez un nouveau produit, le détaillant reprend l'ancien produit gratuitement.
 3. Le fabricant reprend gratuitement l'ancien appareil pour l'éliminer.
 4. Comme les anciens produits contiennent des matériaux de valeur, ils peuvent être vendus à des ferrailleurs.
 L'élimination sauvage de déchets dans les forêts et la nature met en péril votre santé, car des substances dangereuses peuvent s'infiltrer dans le sol et se retrouver dans les produits alimentaires que vous consommez.

Unité intérieure	Unité extérieure	Tension nominale et Hz
42HV09JSC/42HV09VSC	38HV09JSC/38HV09VSC	220-240 V~, 50/60 Hz
42HV12JSC/42HV12VSC	38HV12JSC/38HV12VSC	
42HV18JSC/42HV18VSC	38HV18JSC/38HV18VSC	
42HV22JSC/42HV22VSC	38HV22JSC/38HV22VSC	

ATTENTION

- Lisez ce manuel avant d'utiliser l'appareil.
- Cet appareil peut être utilisé par des enfants à partir de 8 ans et par toute personne à capacités physiques, sensorielles ou mentales réduites ou ayant peu de connaissances ou d'expérience, pourvu qu'il leur ait été montré ou expliqué comment l'utiliser en toute sécurité et qu'elles soient conscientes des risques associés.
- Ne laissez pas les enfants jouer avec cet appareil. Les opérations de nettoyage et de maintenance ne doivent pas être effectuées par des enfants sans surveillance.
- Les parties mobiles de l'appareil doivent être installées/se trouver à une distance d'au moins 2,3 m du sol.
- Seul un technicien agréé peut effectuer les travaux ÉLECTRIQUES, conformément à la norme de câblage nationale. Si le cordon d'alimentation est endommagé, il doit être remplacé par le fabricant, son agent de service ou un technicien qualifié, afin d'éviter tout danger.

TABLE DES MATIÈRES

1. À LIRE AVANT LA MISE EN SERVICE

1.1 Consignes de sécurité.....	3
1.2 Noms des pièces.....	6

2. FONCTIONNEMENT

2.1 Conditions de fonctionnement.....	7
2.2 Fonctionnement manuel.....	7
2.3 Fonctionnement.....	8
2.4 Contrôle directionnel.....	9
2.5 Fonctions spéciales.....	10

3. ENTRETIEN

Entretien et maintenance.....	11
-------------------------------	----

4. DÉPANNAGE

Guides, conseils et précautions.....	13
--------------------------------------	----

AVERTISSEMENT !

- Cet appareil n'est pas destiné à être utilisé par des personnes (y compris des enfants) avec des capacités mentales, sensorielles ou physiques réduites ou avec un manque d'expérience et de connaissances, pourvu qu'une personne responsable de leur sécurité leur ait montré ou expliqué comment utiliser l'appareil.
- Les enfants doivent être surveillés afin de garantir qu'ils ne jouent pas avec l'appareil.

1.1 Consignes de sécurité

- Suivez attentivement ces instructions pour :
 - éviter tout fonctionnement incorrect,
 - éviter des blessures ou des dommages indirects
 - optimiser la durée de vie du produit
- Le niveau de gravité est classé comme suit :

AVERTISSEMENT

Ce symbole indique un risque de blessures ou de décès.

ATTENTION

Ce symbole indique un risque de dommages matériels ou de conséquences graves.

- Symboles utilisés dans ce manuel :

 **ÉVITER**

 **SE CONFORMER**

AVERTISSEMENT

 Seul un technicien qualifié et expérimenté peut procéder à l'installation de cet appareil.

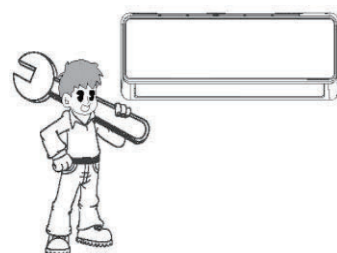

 La prise d'alimentation doit être correctement branchée dans la prise de courant, le cas échéant.

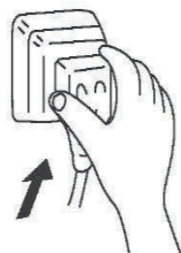

 Ne faites pas fonctionner l'appareil ou ne l'arrêtez pas en branchant ou en débranchant la prise d'alimentation.

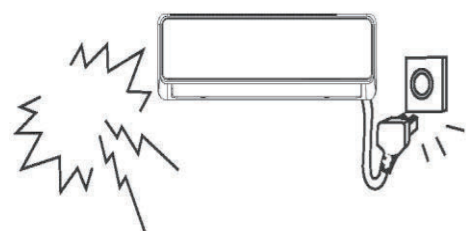

 N'utilisez pas de rallonge ni aucune prise à laquelle un autre appareil est déjà branché.

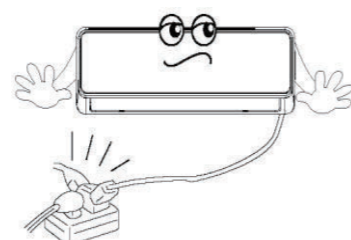

 N'utilisez pas de gaz inflammable ou de combustible comme de l'essence, du benzène, du diluant, etc., dans l'espace climatisé.

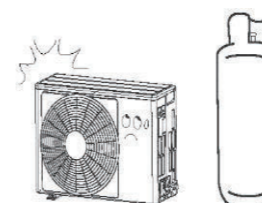

 N'utilisez pas d'appareil de chauffage dans l'espace climatisé.

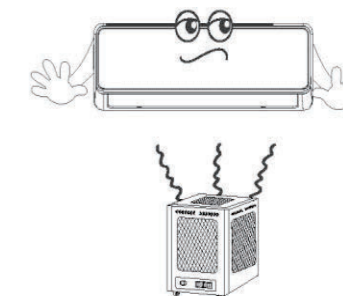

 Ne laissez pas les enfants jouer avec les commandes de la climatisation, les pièces mobiles et/ou les raccordements électriques et de réfrigération.

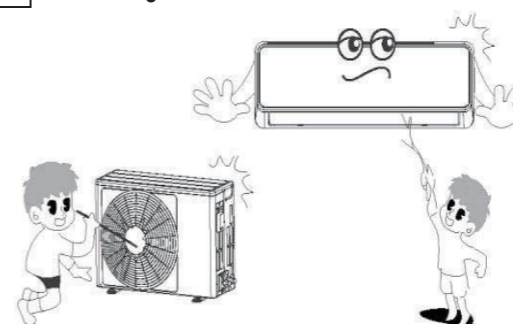

 Une exposition prolongée aux courants d'air peut causer une gêne musculaire et une sécheresse des yeux.

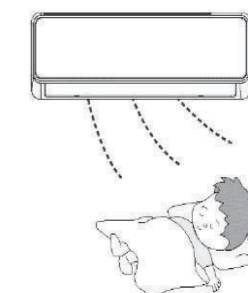

 La manipulation de cet appareil avec des mains mouillées peut provoquer un choc électrique.

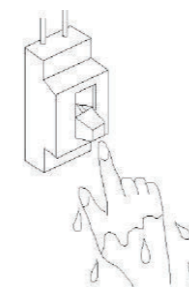

 Éteignez l'appareil si vous remarquez des odeurs, des sons ou des vibrations inhabituels. Contactez votre revendeur agréé.



 N'essayez pas de réparer, de déplacer ni de modifier ce climatiseur par vous-même.

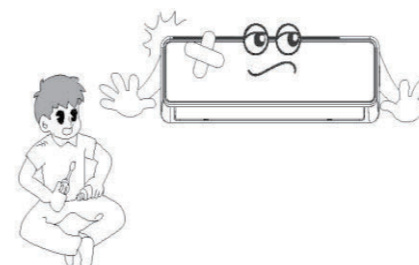

 Demandez de l'aide à un professionnel et contactez un revendeur agréé.

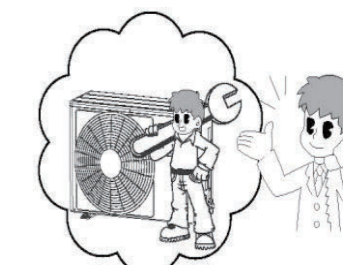

ATTENTION

! Débranchez l'appareil si vous ne l'utilisez pas pendant de longues périodes.

! Ce produit vise UNIQUEMENT à assurer le confort des utilisateurs.

⊘ Ne montez pas sur l'appareil et ne placez aucun objet dessus.

⊘ Ne bloquez pas les entrées et les sorties d'air. Cela entraînerait des dysfonctionnements, une augmentation des coûts d'utilisation et une réduction de la durée de vie du produit.

! Débranchez l'appareil AVANT de procéder à son nettoyage ou son entretien.

! Inspectez régulièrement les filtres à air et nettoyez-les si nécessaire.

! Lors du nettoyage, utilisez l'eau avec parcimonie pour éviter tout choc électrique.

! N'utilisez jamais de détergent puissant, de solvant ou de produit abrasif sur l'appareil.

1.2 Noms des pièces

■ Intérieur

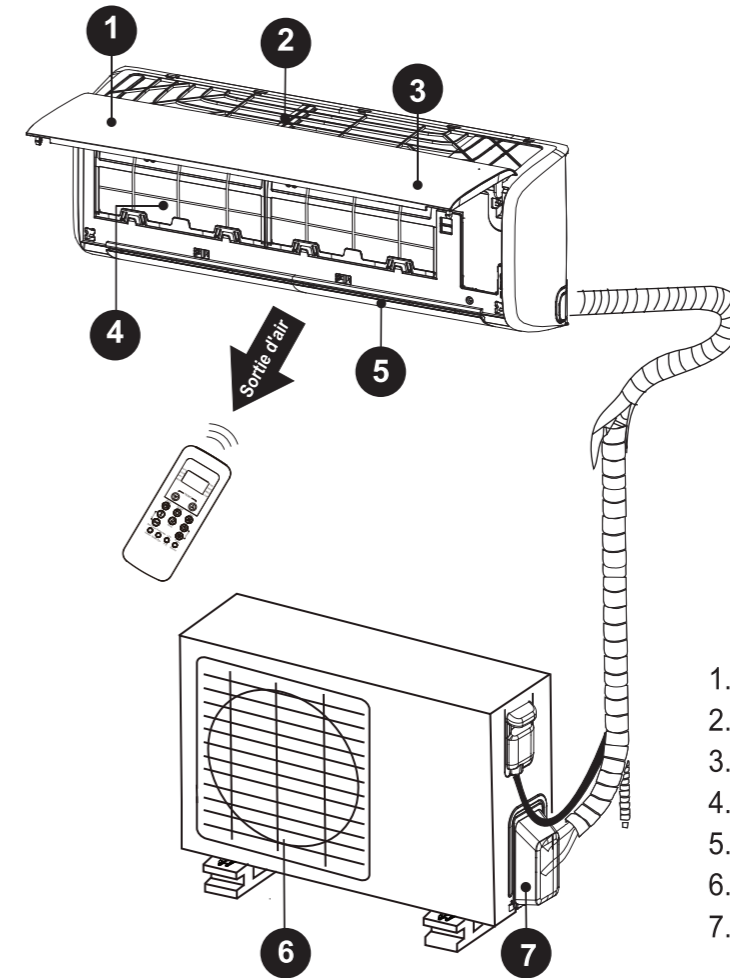

1. Panneau avant
2. Entrée d'air
3. Relais
4. Filtre à air
5. Volet
6. Grille
7. Robinet de service

■ Extérieur

Le symbole qui apparaît représente :

- 25 Montre la température réglée en fonctionnement normal.
- 25 Montre la température de la pièce en mode FAN.
- ON S'affiche pendant trois secondes lorsque TIMER ON ou active les fonctions Air Purification*, Swing, Turbo ou Silence*.
- OFF S'affiche pendant trois secondes lorsque TIMER OFF ou annule les fonctions Air Purification*, Swing, Turbo ou Silence*.
- dF Opération de dégivrage*
- cF Cold Draft Prevention*
- SC Self Cleaning*
- FP Protection contre le gel*
- ECO Quand la fonction ECO* est activée, l'écran indique E -- C -- O -- température réglée -- E ... Avec des intervalles d'une seconde.
- Fonction WIFI (uniquement pour le modèle avec le module WIFI)*

[*] Selon les modèles

■ Symboles à l'écran



Remarque : un guide relatif à l'utilisation de la télécommande infrarouge est inclus dans le manuel du contrôleur distant.

2.1 Température de fonctionnement

		Intérieur	Extérieur
Refroidissement	Limite supérieure	32 °C TS	46 °C TS
	Limite inférieure	18 °C TS	-15 °C TS
Chauffage	Limite supérieure	27 °C TS	24 °C TS
	Limite inférieure	0 °C TS	-15 °C TS

Remarque : TS : Thermomètre sec

1. Cette plage de températures de fonctionnement permet d'obtenir une performance optimale.
2. Lorsque l'appareil est utilisé à des températures inférieures ou supérieures à cette plage pendant une période prolongée, le diagnostic du système peut détecter un dysfonctionnement et l'appareil risque de ne pas fonctionner correctement.
3. Humidité relative de la pièce : inférieure à 80 %. Si le climatiseur est utilisé en dehors de cette plage, de la condensation peut se former à sa surface. Positionnez le volet de flux d'air sur son angle maximal et réglez le ventilateur sur le mode HIGH.

2.2 Fonctionnement manuel

Vous pouvez contrôler l'appareil manuellement lorsque vous ne disposez pas de votre télécommande.

ACCÈS

Ouvrez le panneau avant en soulevant délicatement les deux extrémités en même temps. Une fois le panneau soulevé, un clic se fait entendre, indiquant que le panneau est bloqué en position ouverte.

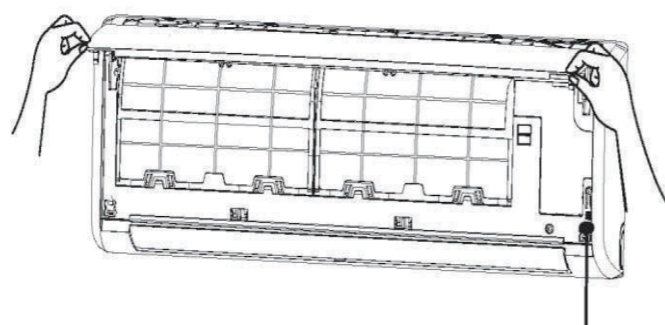

Bouton manuel

RÉGLAGE

Appuyez plusieurs fois sur le bouton manuel pour changer de mode comme suit :

- a Une fois = mode AUTO [chauffage, refroidissement ou ventilation et vitesse du ventilateur Auto].
- b Deux fois = mode COOLING [passe en mode AUTO au bout de 30 minutes (utilisé principalement à des fins de test)].
- c Trois fois = OFF.

FIN DE LA PROCÉDURE

Fermez le panneau en tirant fermement vers le bas sur les deux extrémités jusqu'à ce qu'il retrouve sa position d'origine.

RÉTABLISSEMENT

L'emploi de la télécommande permet de rétablir le fonctionnement normal de l'appareil.

2.3 Fonctionnement

Modes de fonctionnement de base : AUTO/COOL/DRY/HEAT*/FAN

[*] Selon les modèles

Mode AUTO

- Avec ce paramètre, le système définit automatiquement les modes et la vitesse du ventilateur sur la température programmée.
- [Au printemps et à l'automne, un contrôle plus précis de la température peut nécessiter de changer les modes COOL/HEAT.]

Mode DRY

Ce mode sert principalement à la déshumidification de l'air. Pour atteindre cet objectif et réguler la température ambiante, le cycle de compresseur et la vitesse de ventilateur doivent être bas.

Mode SLEEP

Si ce mode est sélectionné, la température réglée augmentera (refroidissement) ou diminuera (chauffage) par incréments de 1 °C par heure pendant les 2 premières heures. Cette nouvelle température est ensuite maintenue pendant 5 heures avant l'arrêt de l'appareil.

Ce fonctionnement permet de faire des économies d'énergie et d'améliorer le confort des individus durant la nuit, en respectant leur métabolisme.

Mode ECO*

Le mode ECO ne peut être activé qu'en mode de refroidissement à des fins d'économies d'énergie. Lorsqu'il est sélectionné, l'unité régule automatiquement la vitesse du ventilateur et la rotation du compresseur. Le confort est le même, mais la consommation d'énergie sur un cycle d'exécution de 8 heures est réduite.

La température réglée peut être comprise entre 24 °C et 30 °C quand le mode ECO est activé.

Conseils pour un fonctionnement économique

- Réglez la température de manière à obtenir un niveau de confort raisonnable.
- Des températures très élevées ou très basses contribuent au gaspillage énergétique.
- Améliorez les performances de l'appareil en gardant les fenêtres et les portes fermées.
- Limitez la consommation énergétique [temps de fonctionnement] en utilisant la fonction TIMER.

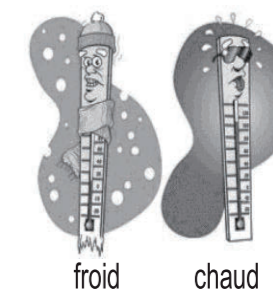

- Ne bloquez pas les entrées et les sorties d'air. Cela entraînerait des dysfonctionnements, une augmentation des coûts d'utilisation et une réduction de la durée de vie du produit.
- Inspectez les filtres à air régulièrement et nettoyez-les si nécessaire.

2.4 Contrôle directionnel

Réglage du flux d'air vertical

- Appuyez sur "AIR DIRECTION" sur la télécommande pour régler la direction verticale du flux d'air. Chaque fois que vous appuyez sur ce bouton, le volet se déplace légèrement.
- Appuyez sur "SWING" pour enclencher le mouvement continu du volet.

Remarque : Pour plus de détails, reportez-vous au MANUEL DE LA TÉLÉCOMMANDE

AVERTISSEMENT !

N'essayez pas de procéder à cet ajustement lorsque l'appareil est en marche.
Tout contact accidentel avec le ventilateur peut provoquer des blessures graves.

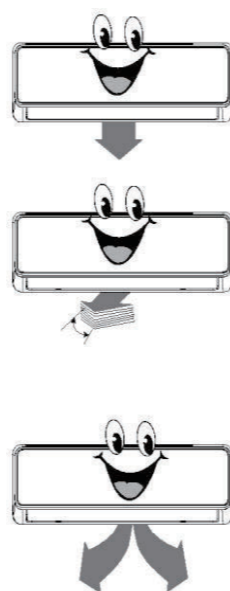

Réglage du flux d'air horizontal

Étape 1

ISOLEZ l'appareil au niveau de l'interrupteur PRINCIPAL (ou débranchez-le).

Étape 2

Tirez le volet horizontal vers le bas avec les deux mains.

Étape 3

Identifiez le levier comme indiqué.

[Sur la partie supérieure de la sortie d'air, relié aux pales verticales encastrées].

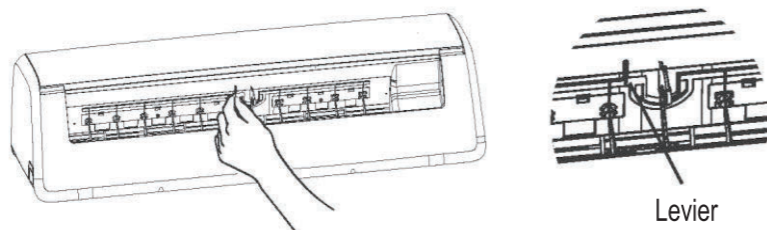

Étape 4

Déplacez le levier vers la gauche ou vers la droite pour acheminer l'air dans la direction souhaitée.

Étape 5

METTEZ l'appareil SOUS TENSION au niveau de l'interrupteur PRINCIPAL (ou rebranchez-le).

Attention : Isoler l'alimentation principale permet de synchroniser le volet horizontal.

Position du volet

ATTENTION

Au plus bas

Dans des conditions d'humidité élevée, lorsque l'appareil est en mode COOLING ou DRY, de la condensation peut se former et goutter de l'appareil.

Ouverture étroite

Un flux d'air restreint réduit les performances et peut entraîner de la condensation.

Fermé

Ne mettez pas en marche l'appareil si le volet ne s'ouvre pas ; vous risquez de l'endommager.

Action du volet

Après un redémarrage rapide, le volet peut rester immobile pendant environ 10 secondes.

Fonctionnalités (selon les modèles)

■ Oscillation automatique du flux d'air horizontal

Appuyez sur SWING pendant deux secondes pour activer le mouvement d'oscillation des lames verticales.
Remarque : Pour plus de détails, reportez-vous au MANUEL DE LA TÉLÉCOMMANDE.

■ Louver Memory

L'angle du volet horizontal est mémorisé et sera rétabli sur la dernière position sélectionnée par l'utilisateur. Cela ne se produit pas en mode TURBO, en cas d'utilisation des boutons de commande manuels ou après une panne d'alimentation.

2.5 Fonctions spéciales

■ Compressor Delay

Au démarrage, un délai de 3 à 4 minutes protège le compresseur.

■ Auto Defrost

En mode de chauffage, du givre se forme sur l'appareil extérieur. Pour procéder au dégivrage, le ventilateur intérieur s'arrête pendant quelques minutes avant que le chauffage ne reprenne.

■ Cold Draft Prevention

Pour éviter tout désagrément lorsque la climatisation passe en mode de chauffage, l'appareil intérieur est préchauffé avant le démarrage du ventilateur. Ce délai ne dure normalement que quelques minutes.

■ Auto Restart

L'appareil redémarre automatiquement après une coupure de courant.

Les paramètres utilisateur antérieurs sont rétablis.

■ Auto Leak Detection

Lorsqu'une fuite de produit réfrigérant est détectée, l'appareil affiche le code "EC" ou des voyants clignotent [selon les modèles].

■ Mildew Prevention*

Cette fonction permet de maintenir le fonctionnement du ventilateur intérieur à basse vitesse pendant 7 à 10 minutes après désactivation par l'utilisateur en mode de refroidissement.

Le séchage des gouttelettes d'eau sur l'échangeur de chaleur interne empêche la prolifération des moisissures.

■ Contrôle WIFI*

Avec la fonction WIFI, vous pouvez contrôler l'unité à l'aide de la télécommande ou de votre téléphone portable. Connectez le module WIFI et le module de communication avec la carte d'affichage pour activer cette fonction.

■ Air Purification* Ionizer*

Des ions négatifs sont ajoutés à l'air pour simuler les effets de forêts et de cascades.

Plasma*

Les particules de poussière du flux d'air sont chargées électriquement. Cela permet d'améliorer la collecte de poussières, de réduire les odeurs et de diminuer les bactéries en suspension.

■ Self Cleaning*

Les bactéries en suspension profitent de l'humidité de l'échangeur de chaleur interne pour proliférer. Un séchage régulier de l'échangeur empêche cette prolifération. Appuyez simplement sur le bouton "Self Cleaning" pour que le contrôleur gère automatiquement le processus.

■ Turbo

La fonction Turbo augmente la capacité de travail de l'unité afin d'atteindre la température que vous souhaitez plus rapidement.



L'interruption de ce processus peut brouiller la logique de commande.
Pour éviter cela, débranchez l'alimentation électrique pendant une courte durée.

[*] Selon les modèles.

Entretien et maintenance

DÉBRANCHEZ l'alimentation
AVANT de procéder au nettoyage ou à un entretien

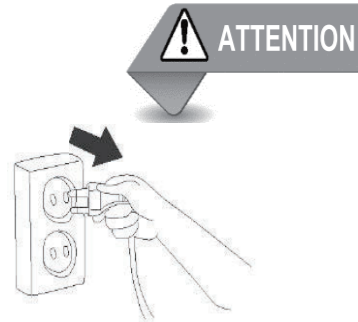

Nettoyage du filtre

1 Pour ouvrir le panneau avant, soulevez délicatement les deux extrémités en même temps. À un certain angle, un clic se fait entendre, indiquant que le panneau est bloqué en position ouverte.

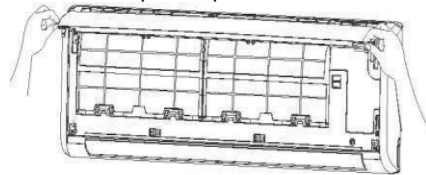

3 Déclipez le petit filtre spécialisé.

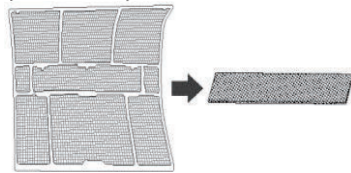

5 Nettoyez le petit filtre à l'aspirateur.
[Remplacez-le occasionnellement]

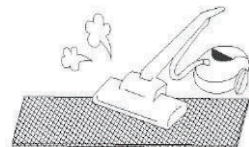

7 Réinsérez-le dans l'appareil en suivant l'ordre inverse de la procédure décrite au point 2 ci-dessus.

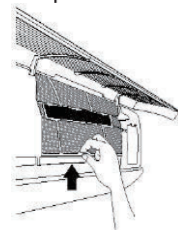

Nettoyage général

Utilisez un chiffon doux et humide pour nettoyer la grille, le boîtier et la télécommande.

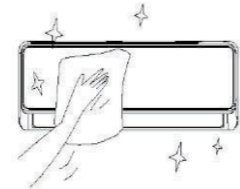

- N'utilisez pas de produit chimique comme des détergents, des solvants, des produits abrasifs, etc.
- Pas de chaleur (plus de 40 °C)

2 Maintenez la languette sur le filtre pour la soulever, puis tirez-la doucement vers vous. À ce stade, enlevez le filtre en le tirant doucement vers le bas.

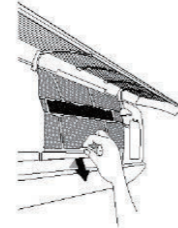

4 Nettoyez le grand filtre à air à l'eau savonneuse. Rincez à l'eau froide. Enlevez l'excès d'eau.

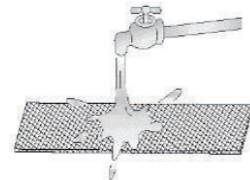

6 Replacez le petit filtre sur le grand filtre.

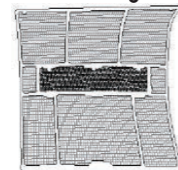

8 Fermez le panneau avant.

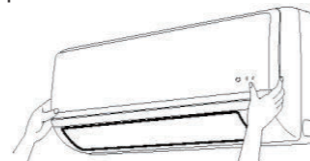

Entreposage [longues périodes d'inactivité]

- 1) Nettoyez les filtres à air.
- 2) Dans des climats humides, faites fonctionner l'appareil en mode Fan only tant que l'appareil n'a pas séché.
- 3) Éteignez le climatiseur avec la télécommande et retirez les piles.
- 4) Débranchez l'alimentation.

Réutilisation après entreposage

- 1) Reconnectez l'alimentation.
- 2) Attendez 24 heures si la température ambiante est basse (pour modèle à inverseur).
- 3) Remplacez les piles dans la télécommande et allumez l'appareil.

Maintenance préventive

Points à vérifier au niveau de votre appareil :

1. Vérifiez que le flux d'air n'est pas obstrué dans les appareils intérieurs et extérieurs.
2. Vérifiez qu'il n'y a pas de fuite d'eau ou d'huile.
3. Vérifiez que les fils ne sont ni endommagés ni débranchés.



Les pièces métalliques peuvent avoir des bords tranchants susceptibles de causer des blessures. Faites très attention.

Une maintenance régulière et approfondie des appareils intérieurs et extérieurs est essentielle.

- Une MAINTENANCE effectuée par des spécialistes est nécessaire pour le nettoyage en profondeur, la lubrification et la vérification du bon fonctionnement de tous les composants importants.
- N'essayez pas d'effectuer ces tâches vous-même.
- Contactez un prestataire approprié.

Guides, conseils et précautions

Lors d'un fonctionnement normal, les cas suivants peuvent se présenter. Cela n'indique toutefois pas un dysfonctionnement.

Cas	Explication
Le processus de refroidissement ou de chauffage est retardé.	Un délai de 3 minutes permet de protéger le compresseur.
Le ventilateur change de vitesse (s'éteint, ralentit puis revient à la normale).	Cette situation survient automatiquement en mode de chauffage. Cela empêche l'appareil de dégager de l'air froid.
Le chauffage s'arrête brusquement et le voyant de dégivrage clignote.	Le givre présent sur l'unité extérieure est en cours d'élimination (5 à 10 minutes).
L'appareil intérieur émet une sorte de vapeur	Cette situation peut se produire lorsque la température de l'appareil est basse et que l'air ambiant est chaud et humide.
Le climatiseur émet des sons de faible intensité.	Un "sifflement" est normal. Il indique l'égalisation de la pression du gaz lorsque le compresseur s'arrête ou démarre.
	Un "grincement" indique une dilatation ou une contraction normale des pièces plastiques et métalliques.
	Un souffle d'air est normal. Il indique que le volet réinitialise sa position.
L'appareil rejette de la poussière.	Cette situation peut se produire lorsque le climatiseur est utilisé pour la première fois ou qu'il n'a pas été utilisé pendant une longue période.
L'appareil dégage une odeur particulière.	Cette odeur est généralement causée par des produits chimiques, la fumée de cigarette, la cuisine, etc. Si ce n'est pas le cas, contactez votre entrepreneur.
L'appareil passe en mode Fan only lors des opérations de refroidissement ou de chauffage.	La température ambiante est la même que celle sélectionnée avec la télécommande. Si ce n'est pas le cas, contactez un spécialiste.
Le chauffage ne fonctionne pas correctement.	Cette situation peut se produire lorsque les températures extérieures sont proches ou en dessous de zéro degré Celsius.
	Si ce n'est pas le cas, contactez un spécialiste.
L'appareil s'allume automatiquement.	Cette situation est normale lorsque l'alimentation est rétablie après une panne de courant.
L'appareil fonctionne de manière irrégulière, imprévisible ou ne répond pas.	Les interférences provenant des tours de téléphonie cellulaire et des amplificateurs distants peuvent provoquer un dysfonctionnement.
	Débranchez l'alimentation, puis rebranchez-la.
	Appuyez sur le bouton ON/OFF de la télécommande pour redémarrer l'appareil.
	Si le problème persiste, contactez un spécialiste.
Le climatiseur multisystème ne peut pas être réglé sur différents modes de fonctionnement en même temps, avec par exemple une unité en mode "COOLING" et une autre en mode "HEATING". Lors de la réalisation de différentes opérations, le mode "HEATING" sera prioritaire. L'unité intérieure qui fonctionne en mode "COOLING" ou "FAN" s'arrêtera et affichera "P5".	

PROBLÈME	À VÉRIFIER AVANT TOUT
L'appareil ne fonctionne pas.	• Y a-t-il une panne de courant ?
	• Un interrupteur a-t-il été désactivé, le disjoncteur s'est-il déclenché ou un fusible a-t-il sauté ?
	• Les piles de la télécommande sont-elles récentes ?
	• L'horloge et la minuterie de la télécommande sont-elles réglées correctement ?
Refroidissement/chaaleur insuffisant(e)	• Les réglages de la température et du mode sont-ils corrects ?
	• Les filtres à air sont-ils propres ?
	• Les fenêtres et les portes sont-elles fermées ?
	• Le flux d'air est-il dégagé dans et en dehors des appareils intérieurs et extérieurs ?
	• La vitesse du ventilateur est-elle élevée et les volets laissent-ils passer un flux maximal ?

L'APPAREIL NE FONCTIONNE PAS COMME PRÉVU ?

- Notez le numéro de modèle du produit.
- Contactez un spécialiste.
- Fournissez-lui toutes les informations utiles.



Si N'IMPORTE LAQUELLE des situations suivantes se produit, éteignez l'appareil immédiatement.

- Le cordon d'alimentation est endommagé ou anormalement chaud.
- Des odeurs de brûlé se dégagent.
- Des sons forts ou anormaux sont émis.
- Un fusible saute ou un disjoncteur se déclenche fréquemment.
- De l'eau ou d'autres objets tombent dans l'appareil ou s'en échappent.
- Les indicateurs clignotent en permanence.
- Un code d'autodiagnostic s'affiche. Par exemple E0, E1, E2... ou P0, P1, P2... etc.

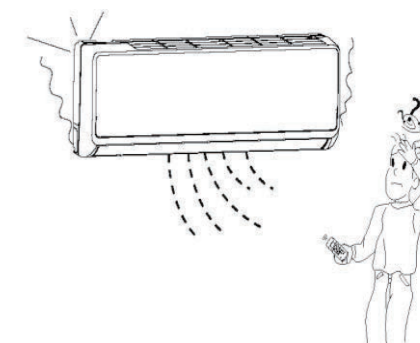

NE RÉPAREZ PAS VOUS-MÊME CES ÉLÉMENTS. CONTACTEZ UN PRESTATAIRE DE SERVICES SPÉCIALISÉ.

This product has been determined to be in compliance with the Low Voltage Directive (2014/35/EU), and the Electromagnetic Compatibility Directive (2014/30/EU) of the European Union.

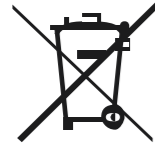

Correct Disposal of This Product (Waste Electrical & Electronic Equipment)

(When using this air conditioner in European countries, the following guidance must be followed)

- This marking shown on the product or its literature, indicates that waste electrical and electronic equipment (WEEE as in directive 2012/19/EC) should not be mixed with general household waste. It is prohibited to dispose of this appliance in domestic household waste. For disposal, there are several possibilities:
 1. The municipality has established collection systems, where electronic waste can be disposed of at least free of charge to the user.
 2. When buying a new product, the retailer will take back the old product at least free of charge.
 3. The manufacturer will take back the old appliance for disposal at least free of charge to the user.
 4. As old products contain valuable resources, they can be sold to scrap metal dealers.
- Wild disposal of waste in forests and landscapes endangers your health when hazardous substances leak into the ground-water and find their way into the food chain.

Indoor Unit	Outdoor Unit	Rated Voltage & Hz
42HV09JSC/42HV09VSC	38HV09JSC/38HV09VSC	220-240V~, 50/60Hz
42HV12JSC/42HV12VSC	38HV12JSC/38HV12VSC	
42HV18JSC/42HV18VSC	38HV18JSC/38HV18VSC	
42HV22JSC/42HV22VSC	38HV22JSC/38HV22VSC	



- Read this manual before using the product!
- This appliance can be used by children aged from 8 years and above and persons with reduced physical, sensory or mental capabilities or lack of experience and knowledge, if they have been given supervision or instruction concerning use of the appliance in a safe way and understand the hazards involved.
- Children shall not play with the appliance. Cleaning and user maintenance shall not be made by children without supervision.
- Moving parts of appliance must be installed/located at the level not less than 2.3m from the floor.
- ELECTRICAL work may only be performed by authorized personnel and in accordance with national wiring standard. If the supply cord is damaged, it must be replaced by the manufacturer, its service agent or similarly qualified persons in order to avoid a hazard.

CONTENT

1. READ BEFORE OPERATING

1.1 Safety Precautions	03
1.2 Part Names	06

2. OPERATION

2.1 Operating Conditions	07
2.2 Manual Operation	07
2.3 How it Works	08
2.4 Directional Control	09
2.5 Special Functions	10

3. CARE

Care and Maintenance	11
----------------------	----

4. TROUBLE SHOOTING

Guides, Tips and Cautions	13
---------------------------	----

WARNING!

- This appliance is not intended for use by persons (including children) with reduced physical, sensory or mental capabilities, or lack of experience and knowledge, unless they have been given supervision or instruction concerning use of the appliance by a person responsible for their safety.
- Children should be supervised to ensure that they do not play with the appliance.

1.1 Safety Precautions

- Follow these instructions carefully to;
 - avoid incorrect operation,
 - prevent personal injury or consequential damage
 - optimise product life
- The level of seriousness is classified as follows:

WARNING

This symbol indicates the possibility of personnel injury or loss of life.

CAUTION

This symbol indicates the possibility of property damage or serious consequences.

- Symbols used in this manual:



AVOID



COMPLY



WARNING

! The task of installing this product must only be performed by suitably qualified and appropriately experienced persons.

! Power plug must be securely inserted into the socket outlet if applicable

⊘ Do not operate or stop the unit by connecting or disconnecting power plug

⊘ Do not use extension cord or share the same power outlet with other appliances

⊘ Do not use flammable gas or combustibles such as gasoline, benzene, thinner, etc. in the conditioned space.

⊘ Do not use a heating appliance in the conditioned space.

⊘ Children must be advised not to play with the air conditioner controls, moving parts and/or refrigeration and electrical connections.

⊘ Prolonged exposure to drafts may lead to muscular discomfort and dry eyes.

⊘ Operating with wet hands may result in electrical shock

! Turn off the unit if unusual smells, sounds or vibrations are noticed. Contact authorized dealer.

⊘ Do not attempt to repair, move or modify your air conditioner.

! Seek professional help – contact an authorized dealer.

CAUTION

! Unplug the unit when unused for long periods

! The product is intended for human comfort ONLY

⊘ Do not climb or place objects on the unit.

⊘ Do not block air inlets or outlets. Poor performance, increased running costs and reduced product life will result.

! Disconnect BEFORE cleaning or servicing.

! Regularly inspect air filters and clean them if required.

! When cleaning, use water sparingly to prevent electrical shock.

! Never use strong detergents, solvents or abrasive polish on the product.

1.2 Part Names

■ Indoor

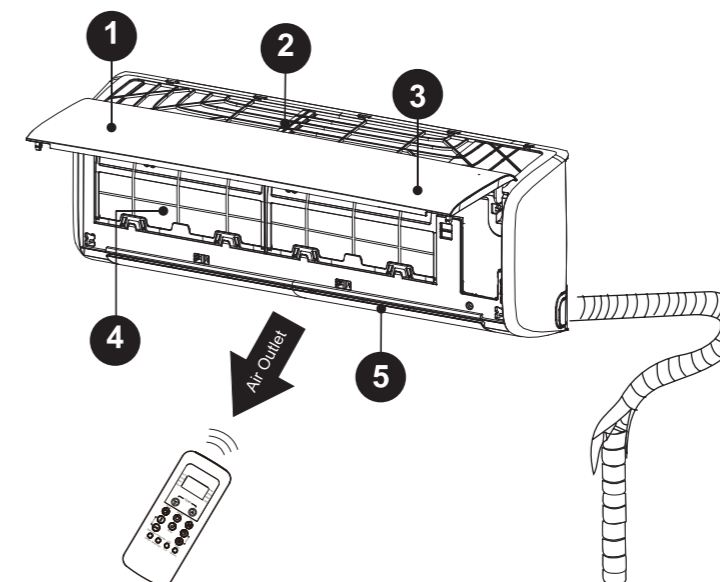

■ Outdoor

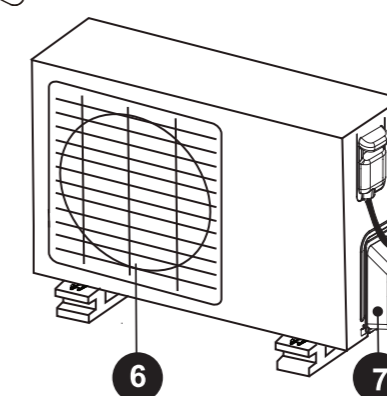

1. Front Panel
2. Air Inlet
3. Display
4. Air Filter
5. Louver
6. Grille
7. Service valve

Display symbol represent:

- 25 Shows setting temperature in normal operation.
- 25 Shows room temperature in FAN mode.
- ON Display it for three seconds when timer on is set, or activate Air purification*, Swing, Turbo and Silence* fuction.
- OF Display it for three seconds when timer off is set, or cancel Air purification*, Swing, Turbo and Silence* fuction.
- dF Defrosting operation*
- cF Cold draft prevention*
- SC Self clean*
- FP Freeze Protection*
- ECO When ECO fuction* is activated, the display illuminates in sequence as " E -- C -- 0 -- setting temperature -- E ..." in one second interval.
- WIFI function (only for the model with WIFI module)*

[*] Model dependent

■ Display symbols



Note: A guide on using the infrared remote controller refer to the remote controller manual.

2.1 Operating Temperature

		Indoor	Outdoor
Cooling operation	Upper limit	32°C DB	46°C DB
	Lower limit	18°C DB	-15°C DB
Heating operation	Upper limit	27°C DB	24°C DB
	Lower limit	0°C DB	-15°C DB

Note: DB - Dry Bulb
 1. Optimum performance will be achieved within these operating temperatures.
 2. When the unit operates above or below these conditions for a long time, system diagnostics may detect a malfunction and the unit will not operate properly.
 3. Room relative humidity - less than 80%. If the air conditioner operates outside this range, the surface of the air conditioner may attract condensation. Please set the air flow louver to its maximum angle and set HIGH fan mode.

2.2 Manual Operation

Manual operation is available to control the unit when your remote is unavailable.

ACCESS

Open the front panel by carefully lifting both ends at the same time. Once lifted sufficiently, a click is heard and it becomes self-supporting.

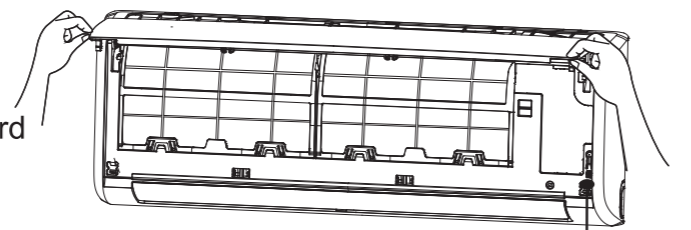

Manual Button

OPERATE

Press the manual button repeatedly to change modes as follows;
 a Once = AUTO mode [heat, cool or fan and auto fan speed].
 b Twice=COOLING mode [switches to AUTO mode after 30 minutes (mainly used for testing purpose)].
 c Three times = OFF.

COMPLETE

Close the panel by firmly tugging downwards on both ends until it returns to its original position.

RESTORE

Using the remote controller will return the unit to normal operation.

2.3 How It Works!

Basic Operation Modes: AUTO / COOL / DRY / HEAT* / FAN
 [*]Model dependent

AUTO Mode

- In this setting the system will automatically change modes and fan speed to the set temperature.
- In spring and autumn, closer temperature control may require COOL/HEAT mode changes.

DRY Mode

In this mode, priority is given to dehumidifying the air. Low fan speed and compressor cycling is used to achieve this and regulate room temperature.

SLEEP Mode

When selected, the set temperature will increase (cooling) or decrease (heating) by 1°C per hour for the first 2 hours. Thereafter it keeps this new temperature for 5 hours before switching off.

This operation saves energy and improves night time comfort by synchronising with the body's metabolism.

ECO Mode*

ECO mode can be activated at cooling mode for energy saving. When selected, the unit will automatically regular the fan speed and compressor rotation. It provides you the same comfort with minimum power consumption in 8 hours running time.

The set temperature can be selected from 24 ~ 30 °C when ECO is activated.

Hints For Economical Operation

- Adjust the temperature to achieve moderate comfort levels.
- Excessively low or high temperatures waste energy.
- Improve performance by keeping windows and doors closed.
- Limit energy usage [run time] by using the TIMER function.

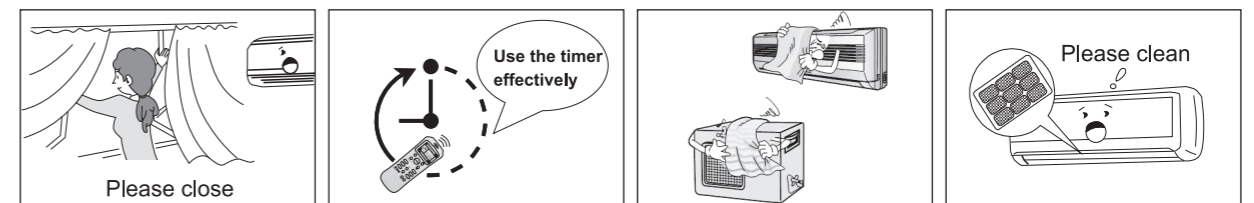
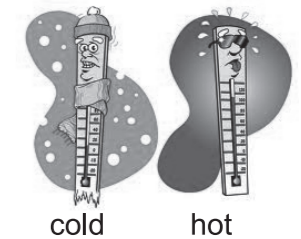

- Do not block air inlets or outlets. It will cause poor performance, increased running costs and reduced product life.
- Inspect the air filters periodically, and clean them when needed.

2.4 Directional Control

Adjusting vertical air flow

- Press “AIR DIRECTION” on remote controller to adjust vertical air flow direction. The louver position moves slightly each time the button is pressed.

- Press “SWING” to engage continuous louver motion.

Note: Please refer to the REMOTE CONTROLLER MANUAL for

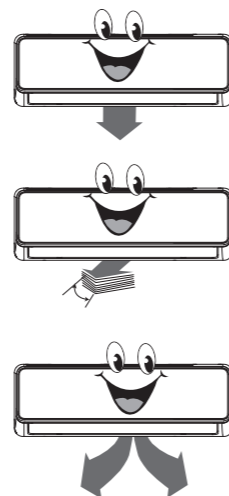

Adjusting horizontal air flow

Step 1

ISOLATE the unit at the MAIN switch (or unplug)

Step 2

Pull horizontal louver downwards using both hands.

Step 3

Identify the lever/s as indicated.

[On uppermost part of air outlet and linked to recessed vertical blades]

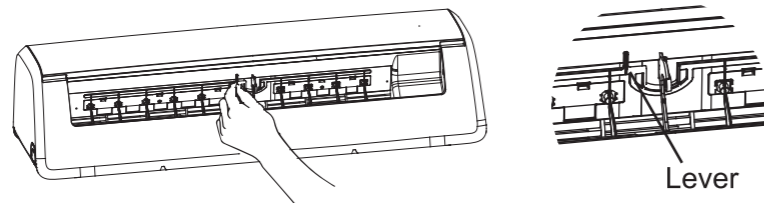

WARNING!
Do not attempt this adjustment while the machine is in operation. Accidental contact with the fan may cause serious injury.

Step 4

Move the lever/s left or right to guide the air in the desired direction.

Step 5

ENERGISE the unit at the MAIN switch! (or plug back in)

Attention: Isolating the main power supply synchronises the

Louver position



Maximum down

In COOLING or DRY mode, condensate may form and drip from unit in high humidity condition.

Narrow opening

Restricted air flow reduces performance and may cause condensate.

Closed

Do not operate if it will not open – damage may occur.

Louver action

After a quick restart, louver may remain static for about 10s.

Features (Model dependent)

Auto swing of horizontal air flow

Press “SWING” for two seconds to engage vertical blades swing motion.

Note: Please refer to the REMOTE CONTROLLER MANUAL for details.

Louver Memory

Horizontal louver angle is memorised and will return to the position last selected by the user.

This will not happen in TURBO mode, running by manual control buttons, or after a power interruption.

2.5 Special Functions

Compressor Delay

At start-up, a time delay of 3 ~ 4 minutes protects the compressor.

Auto Defrost

Ice develops on the outdoor unit in heating mode. To defrost this ice, the indoor fan stops for a few minutes before heating continues.

Cold Draft Prevention

To avoid uncomfortable when the air conditioner get into heating mode, the indoor unit will preheat before the fan starts. This delay should only last a few minutes.

Auto Restart

The unit will automatically restart after a power interruption. Previous user's settings are all recovered.

Auto Leak Detection

When refrigerant leakage is detected, the unit will display “EC” code or flash LEDs [model dependent].

Mildew Prevention*

This function keeps the indoor fan running in low speed for 7 ~ 10 minutes after being turned off by the user in cooling mode. Drying the water droplets on the indoor heat exchanger prevents mildew growth.

CAUTION Interrupting this process may scramble the control logic. To reverse this, briefly disconnect the electrical supply.

WIFI Control*

With WIFI function, the unit can be controlled either by remote controller or by your mobile phone. Connect the WIFI module and communication module with display board to activate this function.

Air Purification* Ionizer*

Negative ions are added to the air to simulate the effects of forests and waterfalls on humans.

Plasma*

Dust particles in the passing air stream are charged electrically. This enhances dust collection, odour reduction and reduces airborne bacteria mortality.

Self Cleaning*

Airborne bacteria always grows provided that there is moisture on the indoor heat exchanger.

Regular drying of the exchanger prevents this growth. By simply pressing the “self clean” button, the controller will automatically manage the process.

Turbo

The Turbo function makes the unit work extra hard to reach your present temperature in the shortest time possible.

[*] Model dependent.

Care and Maintenance

DISCONNECT from power source BEFORE attempting to clean or service!

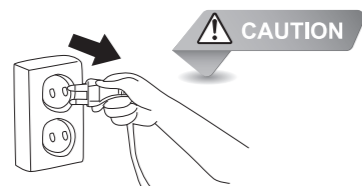

Filter Cleaning

1 Open the front panel by carefully lifting both ends at the same time. At a certain angle, a clicking sound is heard and it becomes self-supporting.

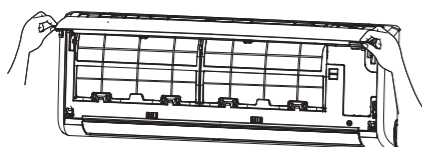

3 Unclip the small specialized filter.

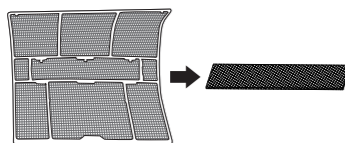

5 Vacuum clean the small filter/s. [Replace occasionally]

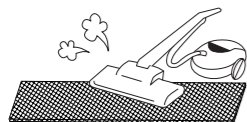

7 Re-insert into unit in the reverse order described in point 2 above.



General Cleaning

Use a soft damp cloth when cleaning the grille, casing and remote controller.

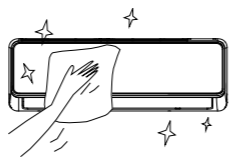

- No chemicals e.g. detergents, solvents, abrasive polish, etc,
- No heat (over 40°C)

2 Hold the tab on the filter to move it up a little, then pull slightly towards you. Now extract the filter by gently pulling it downwards.



4 Clean the large air filter/s with soapy water. Rinse with fresh water. Shake off excess water.



6 Refit the small filter onto the large filter.

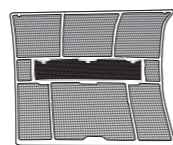

8 Close the front panel.

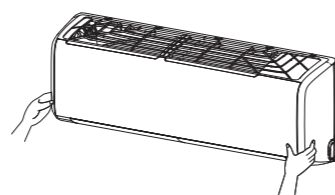

Storage Preparation [long idle periods]

- 1) Clean the air filters
- 2) In humid or damp climates, operate in Fan mode until the unit has dried out.
- 3) Turn the air conditioner off with the remote controller and remove the batteries.
- 4) Disconnect from the power source.

Re-use After Storage

- 1) Reconnect to the power source
- 2) Wait 24 hours when the ambient temperature is low (For inverter model).
- 3) Reinstall the batteries into the remote controller and turn the unit on.

Preventative Maintenance

Regularly check your unit for:

1. Obstructed airflow through the indoor and outdoor units.
2. Water or oil leaks.
3. Damaged or disconnected wires



Metal parts may have sharp edges that cause injury. Take care!

Regular high level maintenance of the indoor and outdoor units is essential.

- Specialist MAINTENANCE is required to do deep-clean, lubricate and function check of all critical components.
- Do not attempt such work by yourself.
- Contact a suitable service provider.

Guides, Tips and Cautions

The following may occur during normal operation, and may not indicate malfunction.

Case	Explanation
Cooling or heating is delayed.	A 3 minutes delay protects the compressor.
Fan speed changes – off, very slow and then normal	Automatically happens in heating mode - prevents cold air blowing onto occupants.
The heating operation stops suddenly and defrost-light blinks.	Frost removal on outdoor unit is in progress (5 ~ 10mins).
Mist coming out of the indoor unit	May occur when unit temperature is low and room air is hot and humid.
Low volume sounds are emitted by the air conditioner	"Hissing": normal – gas pressure equalizing when compressor stops or starts.
	"Squeaking": normal expansion and contraction of plastic and metal parts.
	Rushing air – normal when louver resets its position.
Dust discharges from the unit.	May occur when air conditioner is used for the first time or has not been used for a long time.
Emits a peculiar odour.	Usually caused by chemicals, cigarette smoke, cooking etc. If not the case call your suitable contractor.
Changes to fan only while cooling or heating.	Room temperature is the same as that selected with the remote. If not the case call a suitable contractor.
Poor heating performance	May occur when outdoor temperatures are close to or below zero degrees Celsius.
	If not the case call a suitable contractor.
Turns on automatically	Normal when power is restored after a power failure.
Operation is erratic, unpredictable or unresponsive.	Interference from cell phone towers and remote boosters may cause the unit to malfunction.
	Disconnect the power and then re-connect.
	Press the ON/OFF button on the remote controller to restart operation. If the problem is not resolved call a suitable contractor.

The multi-system air conditioner can not be in different operating modes at the same time, such as one unit being in the "COOL" mode and one unit being in the "HEAT" mode. When conducting different operations, the "HEAT" mode will be given priority. The indoor unit which operates in "COOL" or "FAN" mode will stop and display "P5".

CONCERN	PLEASE FIRST CHECK!
Unit will not operate.	• Is there a power failure?
	• Has a switch been turned off, a circuit breaker tripped or a fuse blown?
	• Are the batteries in the remote control fresh?
	• Are the clock and timer on the remote set correctly?
Not cool/warm enough.	• Are the temperature and mode settings correct?
	• Are the air filters clean?
	• Are the windows and doors closed?
	• Is air flow unrestricted in & out of indoor & outdoor units?
	• Is fan speed on high and louvers allowing maximum flow?

UNIT NOT RESPONDING AS REQUIRED?

- Record the product's model number,
- Contact a suitable contractor,
- Share all observed details!



In the case of ANY of the following, turn off the unit immediately!

- Power cord is damaged or abnormally warm.
- Burning odours are smelled.
- Loud or abnormal sounds are heard.
- A power fuse blows or a circuit breaker trips frequently.
- Water or other objects fall into or out of the unit.
- Indicators blink continuously.
- A self-diagnostic code is displayed e.g. E0, E1, E2 ... or P0, P1, P2... etc.

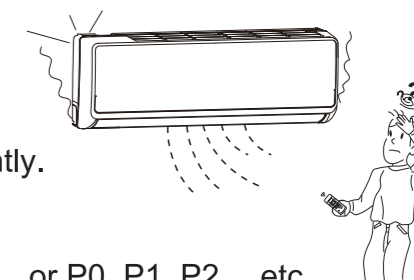

**DO NOT ATTEMPT TO CORRECT THESE ITEMS YOURSELF!
CONTACT A SPECIALIST SERVICE PROVIDER!**

Se ha determinado que este producto cumple la Directiva de Baja Tensión (2014/35/CE) y la Directiva de Compatibilidad Electromagnética (2014/30/EC) de la Unión Europea.

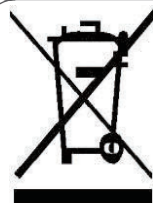

Eliminación correcta de este producto (Residuos de aparatos eléctricos y electrónicos)

(Cuando se usa este aparato de aire acondicionado en los países europeos, hay que seguir estas normas)

- La presencia de este marcado en el producto o en la documentación indica que los aparatos eléctricos y electrónicos (RAEE, tal como se indica en la directiva 2012/19/CE) no deben mezclarse con los desechos domésticos. Está prohibido desechar este aparato con los residuos domésticos. Para su eliminación hay varias posibilidades:
 1. El municipio ha establecido sistemas de recogida en los que se pueden desechar los residuos electrónicos de forma gratuita para el usuario.
 2. En la compra de un nuevo producto, el minorista recogerá el producto usado de forma gratuita como mínimo.
 3. El fabricante recogerá el aparato para su eliminación de forma gratuita para el usuario como mínimo.
 4. Dado que los productos usados contienen recursos valiosos, se pueden vender a comerciantes de chatarra de metal.
- Tirar de forma incontrolada residuos en bosques y en el campo pone en peligro la salud de las personas cuando las sustancias peligrosas se filtran a las aguas subterráneas y de esta forma llegan a la cadena alimentaria.

Unidad interior	Unidad exterior	Tensión nominal y Hz
42HV09JSC/42HV09VSC	38HV09JSC/38HV09VSC	220-240V~, 50/60Hz
42HV12JSC/42HV12VSC	38HV12JSC/38HV12VSC	
42HV18JSC/42HV18VSC	38HV18JSC/38HV18VSC	
42HV22JSC/42HV22VSC	38HV22JSC/38HV22VSC	



- Lea este manual antes de utilizar el producto.
- Este aparato puede ser utilizado por niños a partir de 8 años y personas con capacidades físicas, sensoriales o mentales reducidas o con falta de experiencia y conocimientos si antes han sido supervisados o instruidos acerca de cómo usar el aparato de forma segura y comprenden los peligros que su uso implica.
- Los niños no deben jugar con el aparato. La limpieza y el mantenimiento de usuario no debe ser realizada por niños sin supervisión.
- Los componentes móviles del aparato deben instalarse/colocarse a una altura no inferior a 2,3 m del suelo.
- Los trabajos ELÉCTRICOS deben ser realizados únicamente por personal autorizado y de acuerdo con las normas nacionales de cableado. Si el cable de alimentación está dañado, debe ser reemplazado por el fabricante, el agente de mantenimiento o por personal cualificado con el fin de evitar situaciones de peligro.

CONTENIDO

1. LEER ANTES DE PONER EN FUNCIONAMIENTO

1.1 Precauciones de seguridad	3
1.2 Nombres de los componentes	6

2. FUNCIONAMIENTO

2.1 Condiciones de funcionamiento	7
2.2 Funcionamiento manual	7
2.3 Cómo funciona	8
2.4 Control direccional	9
2.5 Funciones especiales	10

3. CUIDADOS

Cuidado y mantenimiento	11
-------------------------------	----

4. SOLUCIÓN DE PROBLEMAS

Guías, consejos y precauciones	13
--------------------------------------	----

ADVERTENCIA

Este aparato no está diseñado para ser utilizado por personas (incluidos niños) con capacidades físicas, sensoriales o mentales reducidas o con falta de experiencia y conocimientos a menos que hayan sido supervisados o instruidos acerca de cómo usar el aparato de forma segura por una persona responsable de su seguridad.
Los niños deben ser supervisados para asegurarse de que no jueguen con el aparato.

1.1 Precauciones de seguridad

- Siga estas instrucciones cuidadosamente para:
 - Evitar el funcionamiento incorrecto,
 - Evitar lesiones personales o daños indirectos
 - Optimizar la vida útil del producto
- El nivel de gravedad se clasifica de la siguiente manera:

⚠ ADVERTENCIA
Este símbolo indica la posibilidad de daños personales o incluso la muerte.

⚠ PRECAUCIÓN
Este símbolo indica la posibilidad de daños a la propiedad o consecuencias graves.

- Símbolos utilizados en este manual:



⚠ Las tareas de instalación de este producto sólo deben ser realizadas por personas cualificadas y con experiencia.

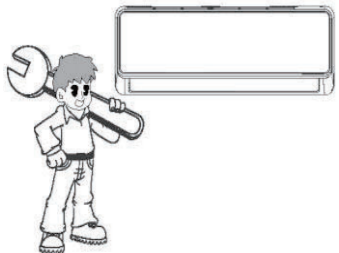

⚠ El enchufe de alimentación debe insertarse firmemente en la toma de corriente si procede.



⊘ No ponga en marcha ni detenga la unidad poniendo y sacando el enchufe de alimentación.



⊘ No utilice un cable de extensión ni comparta la misma toma de corriente con otros aparatos.

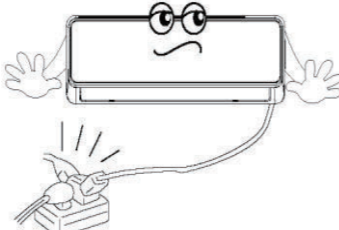

⊘ No utilice gases inflamables o combustibles como gasolina, benceno, disolvente, etc. en el espacio acondicionado.

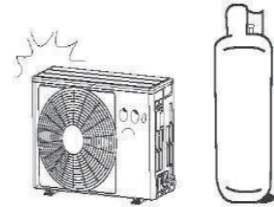

⊘ No utilice un aparato de calefacción en el espacio acondicionado.



⊘ Los niños no deben jugar con los controles del aire acondicionado, las piezas móviles y/o la refrigeración y las conexiones eléctricas.



⊘ La exposición prolongada a corrientes de aire puede dar lugar a molestias musculares y sequedad en los ojos.



⊘ Operar con las manos mojadas puede provocar una descarga eléctrica.



⚠ Apague la unidad si se perciben olores, sonidos o vibraciones inusuales. Póngase en contacto con el distribuidor autorizado.



⊘ No intente reparar, mover o modificar el acondicionador de aire.

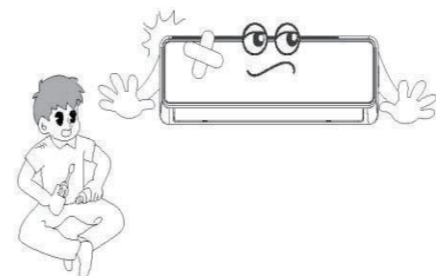

⚠ Busque ayuda profesional: póngase en contacto con un distribuidor autorizado.



PRECAUCIÓN

! Desenchufe la unidad cuando no se utilice durante largos períodos

! El producto está diseñado SOLO para el confort humano

⊘ No se suba a la unidad ni coloque objetos encima.

⊘ No bloquee las entradas o salidas de aire. Al hacerlo, bajará el rendimiento, aumentarán los costes de funcionamiento y reducirá la vida del producto.

! Desconecte ANTES de la limpieza o el mantenimiento.

! Inspeccione regularmente los filtros de aire y límpielos si es necesario.

! Al limpiar, use agua con moderación para evitar descargas eléctricas.

! Nunca use detergentes fuertes, solventes o pulido abrasivo sobre el producto.

1.2 Nombres de los componentes

Interior

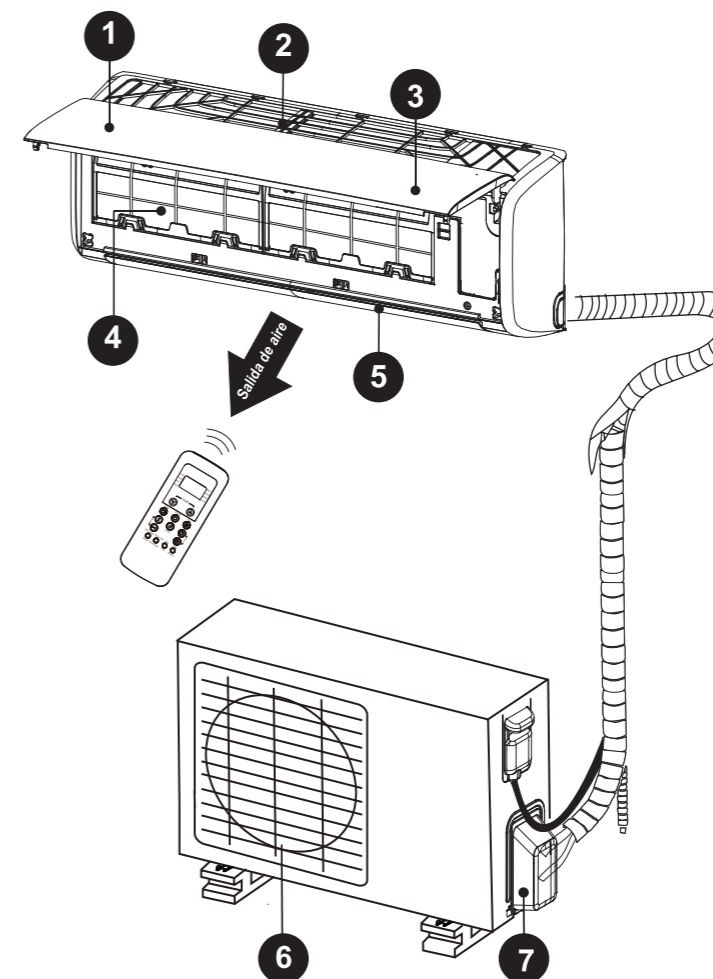

1. Panel frontal
2. Entrada de aire
3. Pantalla
4. Filtro de aire
5. Lumbrera
6. Rejilla
7. Válvula de servicio

Exterior

El símbolo de la pantalla representa:

- 25 Muestra el ajuste de la temperatura en el funcionamiento normal.
- 25 Muestra la temperatura ambiente en el modo FAN (ventilador).
- ON Se muestra durante tres segundos cuando se activa alguna de estas funciones: Temporizador, Purificación de aire*, Oscilación, Turbo y Silencio*.
- OF Se muestra durante tres segundos cuando se desactiva alguna de estas funciones: Temporizador, Purificación de aire*, Oscilación, Turbo y Silencio*.
- dF Operación de deshielo*
- cF Prevención de corrientes frías*
- SC Autolimpieza*
- FP Protección contra el congelamiento*
- ECO Cuando se activa la función ECO*, la pantalla se ilumina de forma secuencial como "E -- C -- O --" ajustando la temperatura --E..." en intervalos de segundo.
- Función de WIFI (sólo para el modelo con el módulo WIFI) *

Símbolos de la pantalla



[*] Dependiente de modelo

Nota: Para saber el funcionamiento del mando a distancia por infrarrojos, consulte el manual correspondiente al mismo.

2.1 Temperatura de funcionamiento

		Interior	Exterior
Refrigeración	Límite superior	32 °C BS	46°C BS
	Límite inferior	18°C BS	-15°C BS
Calefacción	Límite superior	27°C BS	24°C BS
	Límite inferior	0°C BS	-15°C BS

Nota: BS: bulbo seco

1. El rendimiento óptimo se logrará dentro de estas temperaturas de funcionamiento.
2. Cuando la unidad opera por encima o por debajo de estas condiciones durante mucho tiempo, el programa de diagnóstico del sistema puede detectar una avería y la unidad dejará de funcionar correctamente.
3. Humedad relativa de la sala: menos de 80%. Si el acondicionador de aire funciona fuera de este rango, la superficie del acondicionador de aire puede generar condensación. Coloque la lumbra del flujo de aire en su ángulo máximo y establezca el modo de ventilador en HIGH (ALTO).

2.2 Funcionamiento manual

Cuando no dispone de mando a distancia puede utilizar los botones de control de la unidad.

ACCEDER

Abra el panel frontal levantando cuidadosamente ambos extremos al mismo tiempo. Cuando se ha levantado lo suficiente oírás un ruido seco y se queda abierto sin apoyo.

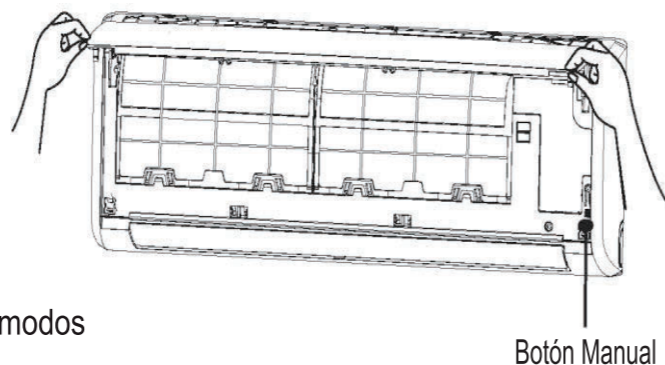

OPERAR

Pulse el botón manual varias veces para cambiar los modos de la siguiente manera;

- a) Una vez = modo AUTO [calor, refrigeración o ventilador y ventilador en velocidad automática].
- b) Dos veces = modo de refrigeración [cambia al modo AUTO después de 30 minutos (se utiliza principalmente con fines de prueba)].
- c) Tres veces = Apagado.

COMPLETAR

Cierre el panel con firmeza tirando hacia abajo en ambos extremos hasta que vuelva a su posición original.

RESTAURAR

El uso del mando a distancia devolverá la unidad a su funcionamiento normal.

2.3 Cómo funciona

Modos básicos de funcionamiento: AUTO / COOL / DRY / HEAT* / FAN

[*] Dependiente del modelo

Modo AUTO

- En este ajuste el sistema cambiará automáticamente los modos y la velocidad del ventilador para conseguir la temperatura establecida.
- [En primavera y otoño, el control de la temperatura puede requerir cambios al modo COOL/HEAT (FRÍO/CALOR).]

Modo DRY

En el modo DRY (SECAR), se da prioridad a la deshumidificación del aire. La velocidad del ventilador baja y se utilizan ciclos del compresor para lograr este objetivo y regular la temperatura ambiente.

Modo SLEEP

Cuando se selecciona el modo SLEEP (DORMIR), la temperatura establecida aumentará (refrigeración) o disminuirá (calefacción) 1 °C por hora durante las primeras 2 horas. A partir de entonces mantiene esta nueva temperatura durante 5 horas antes de la desconexión.

Esta operación ahorra energía y mejora el confort nocturno mediante la sincronización con el metabolismo del cuerpo.

Modo ECO*

En el modo de refrigeración se puede activar el modo ECO para ahorrar energía. Cuando se seleccione, la unidad regulará automáticamente la velocidad del ventilador y la rotación del compresor. Ofrece el mismo confort con el mínimo consumo de energía en 8 horas de funcionamiento.

En el modo ECO la temperatura se puede seleccionar entre 24 y 30 °C.

Consejos para un funcionamiento económico

- Ajuste la temperatura para conseguir niveles de confort moderados.
- Las temperaturas excesivamente bajas o altas suponen un malgasto de energía.
- Mejore el rendimiento manteniendo las ventanas y puertas cerradas.
- Limite el consumo de energía [tiempo de funcionamiento] utilizando la función TIMER.

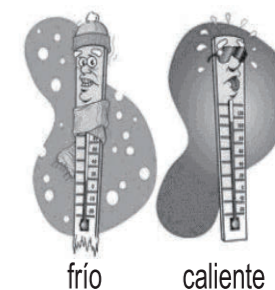

- No bloquee las entradas o salidas de aire. Al hacerlo, bajará el rendimiento, aumentarán los costes de funcionamiento y reducirá la vida del producto.
- Inspeccione los filtros de aire periódicamente y límpielos cuando sea necesario.

2.4 Control direccional

Ajuste del flujo de aire vertical

- Pulse "AIR DIRECTION" (DIRECCIÓN DE AIRE) en el mando a distancia para ajustar la dirección del flujo de aire vertical. La posición de la lumbreira se mueve un poco cada vez que se pulsa el botón.
- Pulse "SWING" para que la lumbreira oscile de forma continua.

Nota: Consulte el MANUAL DEL MANDO A DISTANCIA para los detalles

⚠ ADVERTENCIA

No intente este ajuste mientras la máquina está en funcionamiento. El contacto accidental con el ventilador puede causar lesiones graves.

Ajuste del flujo de aire horizontal

Paso 1

Desconecte el aparato con el interruptor principal (o desenchúfelo de la toma de corriente)

Paso 2

Tire hacia abajo de la lumbreira horizontal con las dos manos.

Paso 3

Identifique la(s) palanca(s) como se indica.

[En la parte superior de la salida de aire y unido a las palas verticales empotradas].

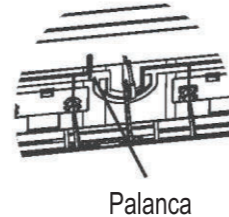
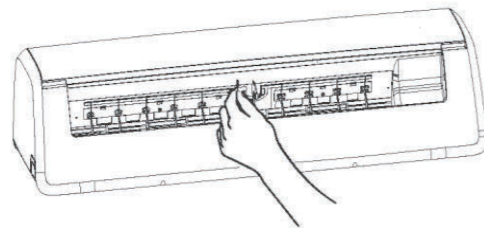

Palanca

Paso 4

Mueva la(s) palanca(s) a la izquierda o derecha para guiar el aire en la dirección deseada.

Paso 5

Conecte el aparato con el interruptor principal. (O vuelva a enchufarlo)

Atención: El aislamiento de la fuente de alimentación principal sincroniza la lumbreira horizontal.



Posición de la lumbreira

⚠ PRECAUCIÓN

Máximo abajo

En los modos COOLING (REFRIGERACIÓN) o DRY (SECAR), en condiciones de mucha humedad se puede formar condensación que puede gotear desde la unidad.

Abertura estrecha

La limitación del flujo de aire disminuye el rendimiento y puede causar condensación.

Cerrada

No ponga en funcionamiento la unidad si no se abre: se puede averiar.

Acción de la lumbreira

Después de un reinicio rápido, la lumbreira puede permanecer estática durante unos 10 segundos.

Características (dependiente del modelo)

■ Oscilación automática del flujo de aire horizontal

Pulse el botón "SWING" durante dos segundos para que las aletas verticales se muevan verticalmente.

Nota: Consulte el MANUAL DEL MANDO A DISTANCIA para los detalles.

■ Memoria de la lumbreira

Se memoriza el ángulo horizontal de la lumbreira y se coloca en la última posición seleccionada por el usuario.

Esto no sucederá en modo TURBO, si se usan los botones del mando manual ni después de una interrupción de la alimentación.

2.5 Funciones especiales

■ Retardo del compresor (Compressor Delay)

En el arranque hay un retardo de 3 a 4 minutos para proteger el compresor.

■ Deshielo automático (Auto Defrost)

En el modo de calefacción se genera hielo en la unidad exterior. Para descongelar el hielo, el ventilador interior se detiene durante unos minutos antes de continuar calentando.

■ Prevención de corrientes frías (Cold Draft Prevention)

Para evitar corrientes de aire desagradables en el modo de calefacción, la unidad interior se precalienta antes de arrancar el ventilador. Este retardo solo dura unos minutos.

■ Reinicio automático (Auto Restart)

La unidad se pondrá en marcha automáticamente después de un corte de energía.

Se recuperan todos los ajustes anteriores del usuario.

■ Detección automática de fugas (Auto Leak Detection)

Cuando se detecta una fuga de refrigerante, la unidad mostrará el código "EC" o los LED parpadearán [según el modelo].

■ Prevención de moho* (Mildew Prevention*)

Esta función mantiene el ventilador interior funcionando a baja velocidad durante 7 a 10 minutos después de ser apagado por el usuario en el modo de refrigeración.

El secado de las gotas de agua en el intercambiador de calor interior evita que se forme moho.

■ Control WIFI*

Con la función WIFI, la unidad se puede controlar por control remoto o con un teléfono móvil. Para activar esta función deberá conectar el módulo WIFI y el módulo de comunicación con la placa de visualización.

■ Purificación del aire* (Air Purification*) Ionizador* (Ionizer*)

Se añaden iones negativos al aire para simular los efectos de los bosques y las cascadas de agua en los seres humanos.

Plasma*

Las partículas de polvo que pasan por la corriente de aire se cargan eléctricamente. Esto mejora la recogida de polvo, reduce olores y reduce la mortalidad de las bacterias del aire.

■ Autolimpieza* (Self Cleaning*)

Las bacterias transportadas por el aire pueden desarrollarse si hay humedad en el intercambiador de calor interior. El secado del intercambiador a intervalos regulares evita este crecimiento. Con solo pulsar el botón "self clean" (autolimpieza), el controlador gestionará automáticamente el proceso.

■ Turbo

La función Turbo hace que la unidad funcione a más potencia para llegar a la temperatura esperada en el menor tiempo posible.



Si se interrumpe este proceso se puede alterar la lógica de control. Para revertir este problema, desconecte brevemente el suministro eléctrico.

[*] Dependiente del modelo.

Cuidado y mantenimiento

DESCONECTE de la fuente de alimentación ANTES de limpiar o hacer mantenimiento.

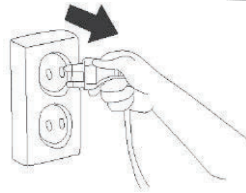

Limpieza del filtro

1 Abra el panel frontal levantando cuidadosamente ambos extremos al mismo tiempo. Al llegar a cierto ángulo oírá un ruido seco y se queda abierto sin apoyo.

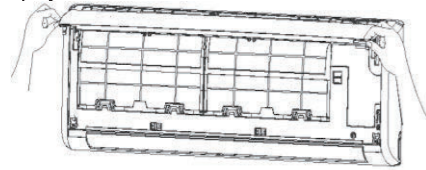

3 Libere el pequeño filtro especializado.

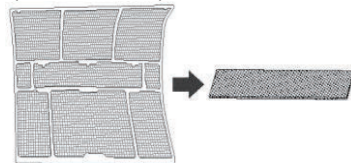

5 Limpie los pequeños filtros con una aspiradora. [Sustituir ocasionalmente]

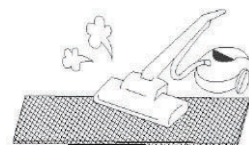

7 Vuélvalo a colocar en la unidad en el orden inverso al descrito en el punto 2 anterior.

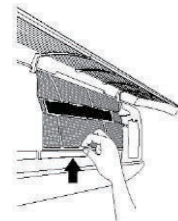

Limpieza general

Use un paño suave y húmedo para limpiar la rejilla, la carcasa y el mando a distancia.

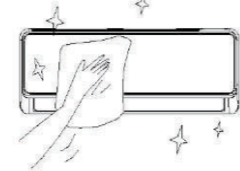

- No utilice productos químicos, por ejemplo, detergentes, disolventes, pulidores abrasivos, etc.
- No utilice calor (más de 40 °C)

2 Sujete la lengüeta del filtro para moverlo hacia arriba un poco y, a continuación, tire ligeramente hacia usted. Ahora extraiga el filtro tirando de él hacia abajo.

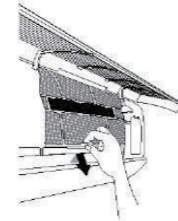

4 Limpie los filtros de aire grandes con agua jabonosa. Enjuague con agua limpia. Agite para eliminar el exceso de agua.

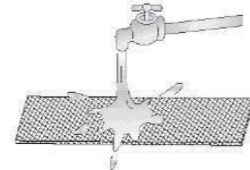

6 Vuelva a colocar el filtro pequeño en el filtro grande.

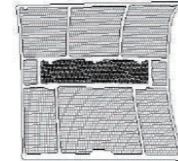

8 Cierre el panel frontal.



Preparación para el almacenamiento [largos períodos de inactividad]

- 1) Limpie los filtros de aire
- 2) En climas húmedos y lluviosos, opere en modo solo ventilador hasta que la unidad se haya secado.
- 3) Apague el acondicionador de aire con el mando a distancia y retire las pilas.
- 4) Desconecte de la red eléctrica.

Reutilización después del almacenamiento

- 1) Reconecte a la red eléctrica
- 2) Espere 24 horas cuando la temperatura ambiente es baja. (En el modelo con inverter).
- 3) Vuelva a instalar las pilas en el mando a distancia y encienda la unidad.

Mantenimiento preventivo

Compruebe regularmente que en su unidad no hay:

1. Obstrucción del flujo de aire entre las unidades interiores y exteriores.
2. Fugas de agua o aceite.
3. Cables dañados o desconectados



Las piezas de metal pueden tener bordes afilados que pueden provocar lesiones. ¡Tenga cuidado!

Es esencial realizar un buen mantenimiento a intervalos regulares de las unidades interior y exterior.

- El MANTENIMIENTO para hacer una limpieza profunda, engrasar y verificar las funciones de todos los componentes críticos debe realizarlo un especialista.

- No intente realizar este trabajo usted.

¡Póngase en contacto con un proveedor de servicio técnico cualificado!

Guías, consejos y precauciones

Durante el funcionamiento normal puede suceder lo siguiente y no ser una avería.

Caso	Explicación
La refrigeración o calefacción está retardada.	Hay un retardo de 3 minutos para proteger el compresor.
El ventilador cambia de apagado a lento y finalmente a normal.	Esto sucede automáticamente en modo de calefacción para evitar soplar aire frío en las personas.
La calefacción se para de repente y la luz de deshielo parpadea.	Está en curso la deshielo de la unidad exterior (5 - 10 minutos).
Sale niebla (vapor de agua) de la unidad interior	Esto puede suceder cuando la temperatura de la unidad es baja y el aire de la sala es cálido y húmedo.
El aparato de aire acondicionado emite sonidos de bajo volumen	"Silbido": es normal cuando la presión del gas se iguala cuando el compresor se para o arranca.
	"Crujidos": expansión y contracción normales de las piezas de plástico y metal.
	Corrientes de aire: es normal cuando la lumbre restablece su posición.
Descargas de polvo de la unidad.	Se puede producir cuando el aire acondicionado se utiliza por primera vez o cuando no se ha utilizado durante mucho tiempo.
Emite un olor peculiar.	Por lo general causado por productos químicos, humo de cigarrillos, la cocina, etc. Si no es el caso llame al servicio técnico.
El ventilador cambia de velocidad al enfriar o al calentar.	La temperatura ambiente es la misma que la seleccionada con el mando a distancia. Si no es el caso llame al servicio técnico.
Bajo rendimiento de la calefacción	Puede ocurrir cuando las temperaturas exteriores están cerca o por debajo de cero grados centígrados.
	Si no es el caso llame al servicio técnico.
Se enciende automáticamente	Es normal cuando se restablece la alimentación después de un apagón.
El funcionamiento es errático, impredecible o no responde.	La interferencia de las torres de telefonía celular y los amplificadores de los mandos a distancia pueden hacer que la unidad no funcione correctamente.
	Desconecte la alimentación y vuelva a conectarla.
	Pulse el botón ON/OFF en el mando a distancia para reiniciar el funcionamiento.
	Si el problema no se resuelve llame al servicio técnico.
El acondicionador de aire multisistema no puede funcionar con distintos modos al mismo tiempo. Por ejemplo, una unidad no puede estar en modo refrigeración y otra en modo calefacción. Cuando se seleccionen distintos modos de funcionamiento, el modo calefacción "HEAT" tendrá prioridad. La unidad interior que funcione en modo "COOL" o "FAN" se parará y mostrará el código "P5".	

PROBLEMA	¡REVISE ESTO EN PRIMER LUGAR!!
La unidad no funciona.	• ¿Hay un corte de energía?
	• ¿Se apagó un interruptor, se disparó el disyuntor o se ha quemado un fusible?
	• ¿Las pilas del mando a distancia son nuevas?
	• ¿El reloj y el temporizador del mando a distancia están ajustados correctamente?
No enfría/calienta lo suficiente.	• ¿Los ajustes de temperatura y modo son correctos?
	• ¿Los filtros de aire están limpios?
	• ¿Las ventanas y las puertas están cerradas?
	• ¿El aire fluye sin restricciones de entrada y salida en las unidades interior y exterior?
	• ¿El ventilador está en velocidad alta y las lumbres permiten el máximo flujo de aire?

¿LA UNIDAD NO RESPONDE COMO ES DEBIDO?

- Anote el número de modelo del producto,
- Póngase en contacto con el servicio técnico,
- Explique todos los detalles observados.



¡En cualquiera de los siguientes casos apague la unidad de inmediato!

- El cable de alimentación está dañado o anormalmente caliente.
- Hay olor a quemado.
- Se escuchan sonidos fuertes o anormales.
- Un fusible se quema con frecuencia o un disyuntor salta con frecuencia..
- Cae agua u otros objetos dentro o fuera de la unidad.
- Los indicadores parpadean continuamente.
- Se muestra un código de autodiagnóstico, por ejemplo, E0, E1, E2 ... o P0, P1, P2... etc.

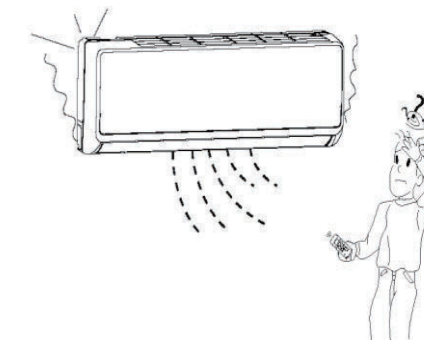

**NO INTENTE REPARAR ESTE EQUIPO USTED MISMO.
¡PÓNGASE EN CONTACTO CON EL SERVICIO TÉCNICO!**